

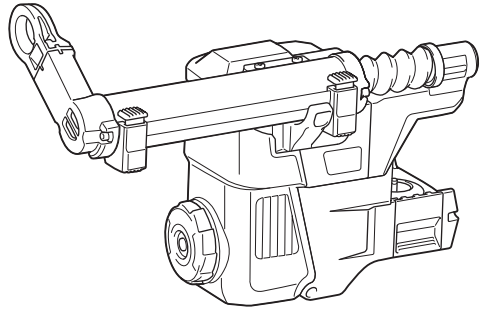

集じんシステム

モデル DX16



主要機能



主要機能	モデル	DX16
最大風量		0.24 m ³ /min
集じん容量		400 mL
最大ストローク		105 mm
使用可能な最大ハンマドリルビット径		φ 20 mm
使用可能な最大ハンマドリルビット長		165 mm
質量		0.76 kg

※集じんシステムは、コンクリートの穴あけ専用です。

標準付属品：シーリングキャップ 5個 

- ・ 火災、感電、けがなどの事故を未然に防ぐために、「安全上のご注意」を必ず守ってください。
- ・ ご使用前に、この「安全上のご注意」すべてをよくお読みのうえ、正しく使用してください。
- ・ お読みになったあとは、お使いになる方がいつでも見られる所に必ず保管してください。
- ・ 他の人に貸し出す場合は、いっしょに取扱説明書もお渡しください。

注意文の 警告 ・ 注意 ・ 注 の意味について

ご使用上の注意事項は  警告 と  注意 ・  注 に区分していますが、それぞれ次の意味を表します。

警告

： 誤った取り扱いをしたときに、使用者が死亡または重傷を負う可能性が想定される内容のご注意。

注意

： 誤った取り扱いをしたときに、使用者が傷害を負う可能性が想定される内容および物的損害のみの発生が想定される内容のご注意。

なお  注意 に記載した事項でも、状況によっては重大な結果に結びつく可能性があります。いずれも安全に関する重要な内容を記載していますので、必ず守ってください。

注

： 製品および付属品の取り扱いなどに関する重要なお注意。

安全上のご注意

⚠ 警告

1. 作業時は、必ず保護メガネ、防じんマスクを着用してください。
2. 誤って落としたり、ぶついたりしたときは、ビットなどの工具類や本製品などに破損や亀裂、変形がないことをよく点検してください。
 - ・ 破損や亀裂、変形があると、けがの原因になります。
3. 集じんシステムは、コンクリートの穴あけ専用です。次のような作業はしないでください。
 - ・ 集じんシステムを取り付けたまま、金属や木材への穴あけ作業。
 - ・ コアビットやハツリ用ビットを取り付けての作業。
4. 修理は、必ずお買い上げの販売店、または当社営業所にお申し付けください。修理の知識や技術のない方が修理すると、十分な性能を発揮しないだけでなく、事故やけがの原因となります。

⚠ 注意

1. ダストケースは定期的に空にしてください。
 - ・ ダストケースが一杯になると粉じんが溢れることがあります。
2. 濡れたコンクリートや環境で作業をしないでください。
 - ・ 故障の原因になります。
3. 必ずフィルタを取り付けて使用してください。
4. ご使用前にフィルタに破れなどの破損がないか確認してください。
5. フィルタを清掃する場合、ブラシなどで直接フィルタに触れたり、フィルタ面に圧縮エアを吹き付けたりしないでください。
 - ・ フィルタを傷める原因になります。

注

- ・ 本製品は発生した粉じんをかなりの割合で集じんしますが、すべて残らず集じんできるわけではありません。

使い方

集じんシステムの取り付け・取りはずし方

⚠ 警告

ハンマドリルとの取り付け、取りはずしの際は必ずハンマドリルのスイッチを切り、バッテリーをはずしてください。

- ・ バッテリーをハンマドリルに差し込んだまま行くと、事故の原因になります。

⚠ 注意

連結口はハンマドリルとの連結用です。指や異物を入れないでください。

- ・ 連結時に接合部に粉じんなどが入り込むと、空気の流れを妨げたり、けがや故障の原因になります。

取り付け方

- ・ ハンマドリルを、カチッと音がするまで集じんシステムに差し込んで固定します。

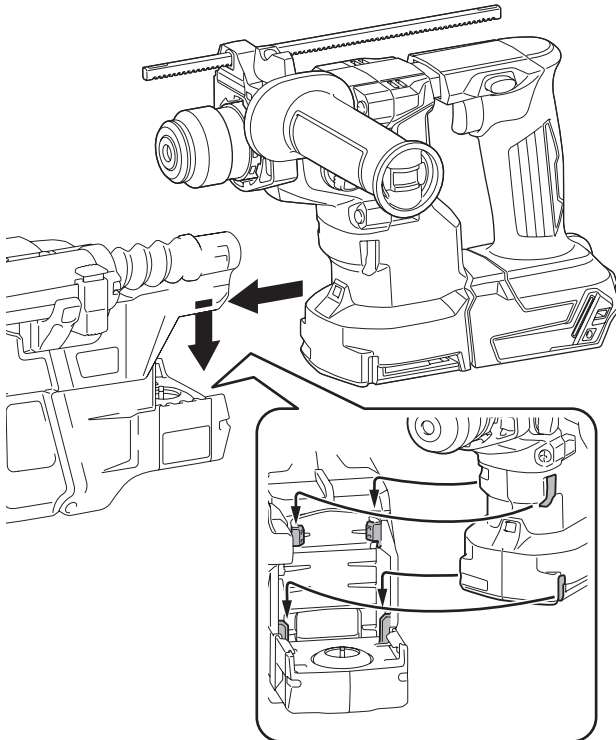

使い方

取りはずし方

- ・ リリースボタンを押しながら、ハンマドリルから集じんシステムをはずします。

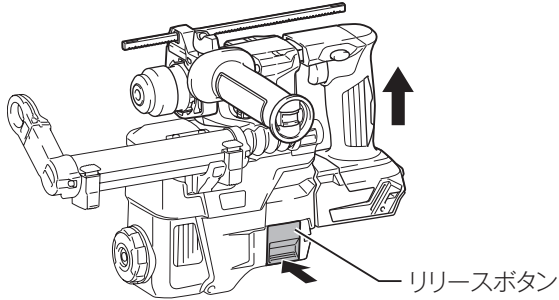

ノズル位置の調整

⚠ 警告

ノズル位置を調整する際は、必ずハンマドリルのスイッチを切り、バッテリーをはずしてください。

- ・ バッテリーをハンマドリルに差し込んだまま行くと、事故の原因になります。

1. ガイド調整ボタンを押しながらガイドをスライドさせます。
2. お望みの位置でボタンを放すと、ガイドが固定されます。

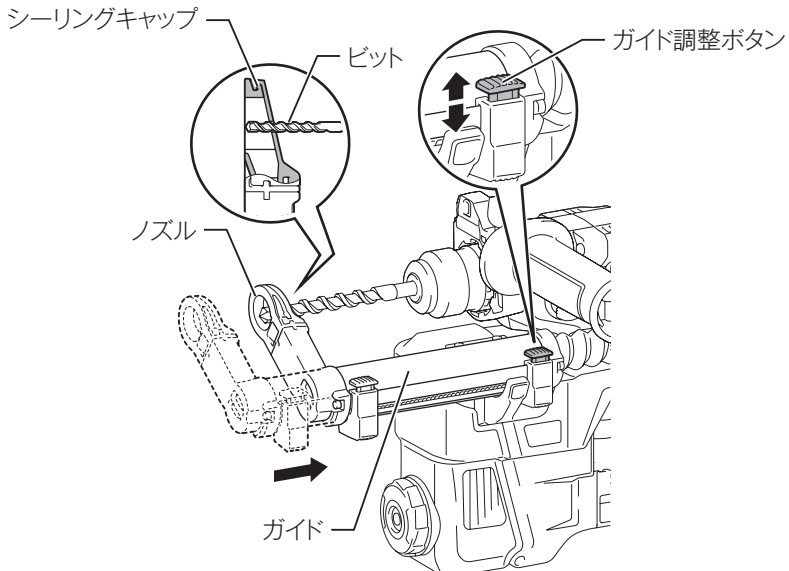

使い方

穴あけ深さの調整

⚠ 警告

穴あけ深さを調整する際は、必ずハンマドリルのスイッチを切り、バッテリーをはずしてください。

- ・ バッテリーをハンマドリルに差し込んだまま行くと、事故の原因になります。

1. 深さ調整ボタンを押し下げながらお望みの位置に移動します。
2. ボタンを放すと固定され、図の (A) の距離が穴あけ深さになります。

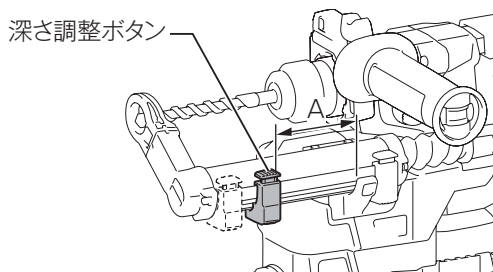

穴のあけ方

- ・ 穴あけ時は、ノズル先端面がコンクリート面に密着するように本製品を保持します。

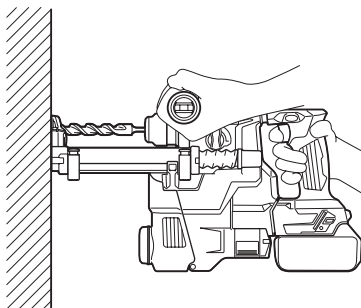

注

- ・ コンクリート面から浮きますと、集じん効果が低下します。

使い方

粉じんの落とし方

⚠ 注意

本製品の動作が停止した状態でチリ落とし作業を行ってください。

- ・ チリ落とし機構を回すとフィルタに付着した粉じんをダストケースに落とすことで吸引力を維持し、粉じんを捨てる回数を減らすことができます。
- ・ 吸引する粉じんが約 50 mL 毎、または吸い込みが悪くなったと感じたらダイヤルを 3 回ほど回してチリ落とししてください。

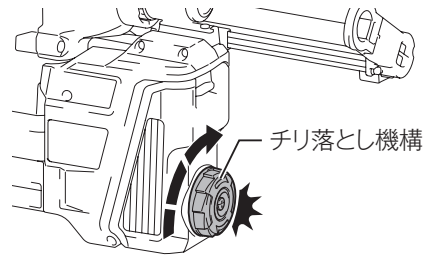

参考

粉じん約 50 mL は ϕ 10 mm、深さ 65 mm の穴を 10 個ほど開けた程度の作業量で排出されます。

粉じんの除去（捨て方）

⚠ 警告

粉じんの除去の際は、必ずハンマドリルのスイッチを切り、バッテリーをはずしてください。

- ・ バッテリーをハンマドリルに差し込んだまま行くと事故の原因になります。

粉じんの除去は製品が完全に止まってから行ってください。

粉じんマスクを着用してください。

⚠ 注意

ダストケースは定期的に空にしてください。

- ・ ダストケースがいっぱいになると粉じんが溢れることがあります。

フィルタに直接触れないでください。また、フィルタへの圧縮エアの吹き付けをしないでください。

- ・ フィルタの寿命を低下させたり損傷させたりする原因となります。

使い方

1. ダストケースのレバーを押し下げながら①、手前に引いて②ダストケースを取りはずします。

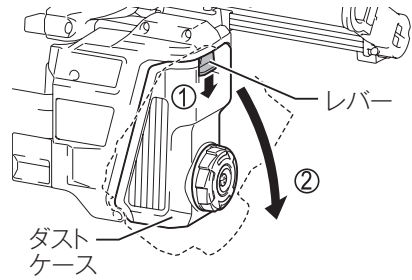

2. ダストケースカバーを開けて、粉じんを捨てます。

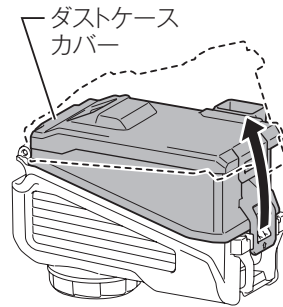

注

- ダストケース内のフィルタが目詰まりが生じると、集じん効果が低下します。下記回数を目安にフィルタを新品に交換してください。

フィルタ交換の目安：満杯×200回

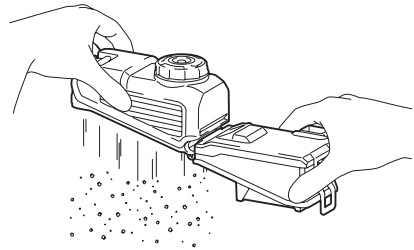

別販売品のご紹介

- ・ ダストケースセット品（フィルタ含む）
部品番号：1911P6-8

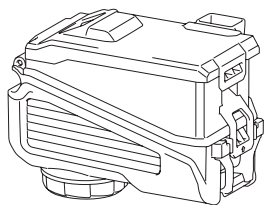

- ・ フィルタセット品
部品番号：199547-0

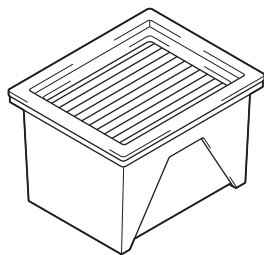

⚠ 警告

保守・点検の際には、必ずハンマドリルのスイッチを切り、バッテリーをはずしてください。

- ・ バッテリーをハンマドリルに差し込んだまま行くと、事故の原因になります。

フィルタの交換

1. 8 ページを参照して、集じんシステムからダストケースを取りはずします。
2. フィルタカバーを開けます。

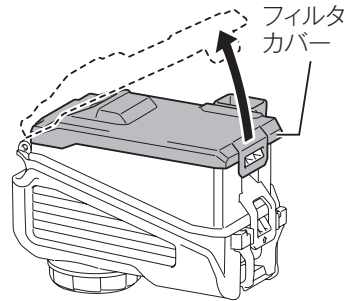

3. フィルタケースからフィルタを取りはずします。

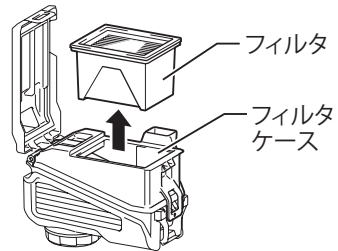

4. フィルタケースに新しいフィルタを取り付けます。
5. フィルタカバーを閉じます。
6. 集じんシステムにダストケースを取り付けます。

保守・点検について

シーリングキャップの交換

- ・ シーリングキャップが摩耗すると、集じん効果が低下しますので、摩耗した場合は新品と交換してください。

1. シーリングキャップの凸部とノズルの間（取りはずし穴）にマイナスドライバを差し込んで、シーリングキャップをはずします。

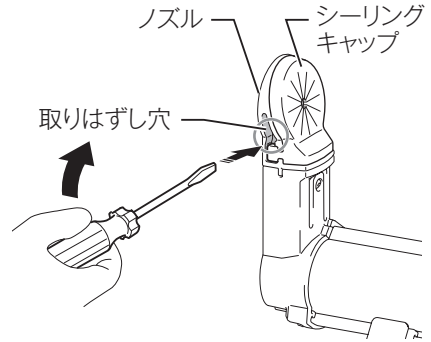

2. 新品のシーリングキャップに交換します。
このときシーリングキャップの片方の凸部をノズルの凹部にはめてから、もう片方の凸部を反対側の凹部にはめます。

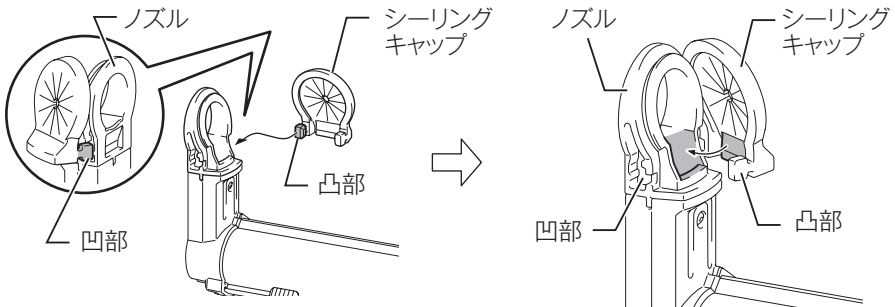

3. シーリングキャップのゴムを下から上に順番に優しく取り付けます。

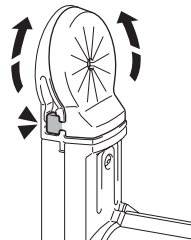

注

- ・ シーリングキャップは、しっかりとはめ合わせてください。

保守・点検について

故障かな？と思ったら

- ・ 修理を依頼する前に下記項目を点検してください。

症状	原因	処置
粉じんが漏れ出る	ダストケースが満杯	ダストケースを空にする
	シーリングキャップの摩耗	シーリングキャップを交換する

本製品のお手入れ

- ・ 乾いた布か薄めた中性洗剤を付けた布できれいに拭いてください。

注

- ・ 水洗いは絶対にしないでください。
 - ・ 集じんシステム内部に水が入り、故障の原因になります。
- ・ ガソリン、ベンジン、シンナー、アルコールなどは変色、変形、ひび割れの原因となりますので使用しないでください。

ご修理の際は

- ・ 修理はご自分でなさらないで、必ずお買い上げの販売店、または当社営業所にお申し付けください。

881J24-3
IWT

株式会社マキタ

愛知県安城市住吉町 3-11-8 〒446-8502
TEL.0566-98-1711 (代表)