

Makita

ヒューマンハードウェアのマキタ
人の暮らしとすまいのために……

取扱説明書

エアタツカ

モデル MS7664E

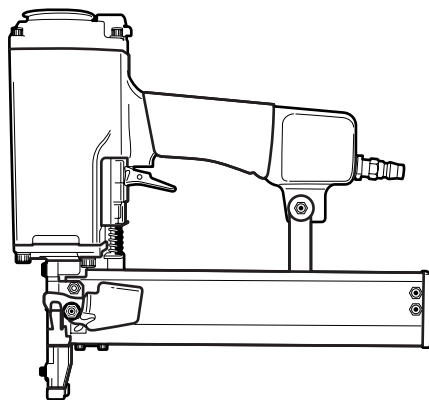

このたびは**エアタツカ**をお買い上げ賜わり厚くお礼申し上げます。
ご使用に先立ち、この取扱説明書をよくお読みいただき本機の性能を十分ご理解の上で、適切な取り扱いと保守をしていただき、いつまでも安全に能率よくお使いくださるようお願い致します。
なお、この取扱説明書はお手元に大切に保管してください。



本機の取扱いにあたって、エアタツカを能率よく、安全にお使いいただくため、取扱説明書は最後までお読みいただき、使用上の注意事項、本機的能力、使用方法などについて充分理解の上、正しく御使用くださるようお願いいたします。

 警告	<p>この表示は記載事項に従わないと人身事故につながる可能性がある場合を示します。</p>
---	---

 警告	
<ul style="list-style-type: none"> ● 使用前に必ず取扱説明書を読む。 ● 必ずセーフティゴーグル（保護メガネ）を着用して使用する。 ● 安全装置が完全に作動するか使用前に必ず点検する。正常に作動しない場合は使用しない。 ● 使用しない時、また、調整・修理・連結釘装填の時は必ずエアホースをはずす。 ● 射出口を絶対に人体に向けない。 ● 移動する際は必ずエアホースをはずす。 ● エアホースを接続する際は絶対にトリガ（引金）に触れない。コンタクトアームに触れない。コンタクトアームを押さない。 ● エアコンプレッサ以外の動力源は絶対に使用しない。 ● 揮発性可燃物のそばで絶対に使用しない。 ● 異常を感じたら絶対に使用しない。 	

- この取扱説明書は常時内容が確認できるよう保管して下さい。
- 本機の仕様は性能向上のため、予告なしに変更することがあります。

<h2 style="margin: 0;">目 次</h2>	
各部の名称	3
製品仕様	4
使用ステープルの種類	4
標準付属品	5
使用前の準備	6
エアタツカを安全に使用するために	7
使用法	14
使用後の保守・点検	15

1

各部の名称

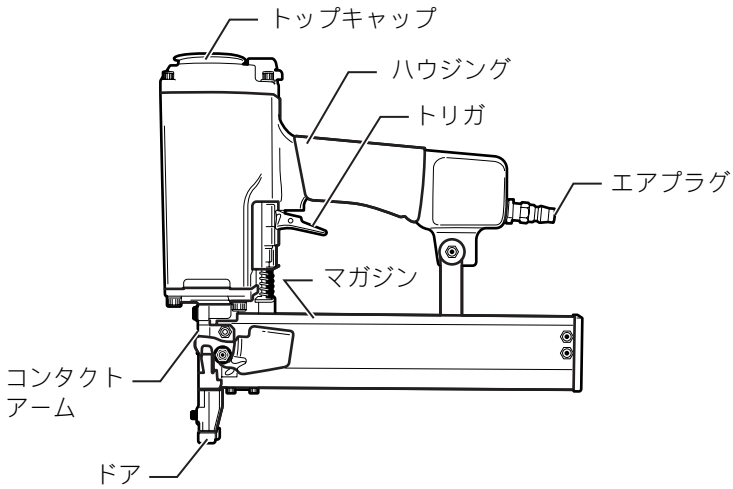

2

製品仕様

サイズ (H×L×W)	308 × 334 × 84mm
質量	3.0kg
使用ステープル	ステープル 25 ~ 51mm
装填本数	120 本 (60 本× 2 連)
使用空気圧	0.49 ~ 0.83MPa (5.0 ~ 8.5kgf/cm ²)

3

使用ステープルの種類

△警告

エアタッカの故障や事故をさけるため、必ず弊社純正のステープルをお使いください。

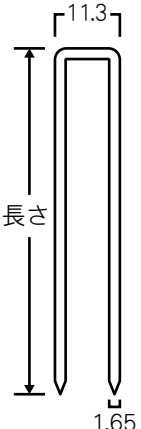
	ステープルの種類	長さ (mm)	部品番号
	チゼルポイント		25
		29	F-80860
		32	F-80873
		38	F-80886
		41	F-80899
		45	F-80905
		51	F-80918
チゼルポイント 接着剤付		29	F-80921
		35	F-80934
		41	F-80947

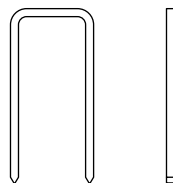

チゼルポイント

①油サシ	-----	1 個
②セーフティゴーグル (保護メガネ)	-----	1 個
③六角棒レンチ 1/4	-----	1 個
3/16	-----	1 個
5/32	-----	1 個
9/64	-----	1 個
1/8	-----	1 個

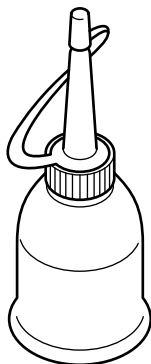

油サシ

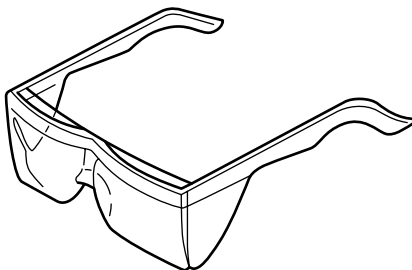
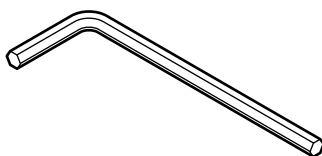
セーフティゴーグル
(保護メガネ)

六角棒レンチ

エアタッカを安全に作業するために

⚠ 警告

エアホース

内径 6.5mm 以上のエアホースを 30m 以内でお使いください。

給油

付属の油サシにて作業の前後にエアプラグより、タービン油を 2、3 滴 (0.1cc) 注入してください。給油を怠るとエアタッカの寿命が短くなるばかりか、故障や事故の原因になりますので、必ず行ってください。

空気圧

空気圧の強弱はステーブルの長さ、ステーブルが打たれる対象物の木質によって異なります。このエアタッカの使用圧力範囲は手元レギュレータゲージ圧で 0.49MPa ~ 0.83MPa (5.0kgf/cm² ~ 8.5kgf/cm²) です。

対象物の木質により、この範囲内に調整してお使いください。

6 エアタッカを安全に使用するために

⚠ 警告

1. 作業関係者以外近づけない。
作業する場合には、作業員以外の人を近づけないでください。
2. 作業環境に応じた防具を着用のこと。
作業環境に応じて、ヘルメット、安全靴等の防具を着用してください。
3. 正しい服装で安定した姿勢で作業をする。
作業に適した服装で作業をしてください。又、無理な姿勢での作業は危険です。常に足場をかため、身体の安全を保って作業をしてください。

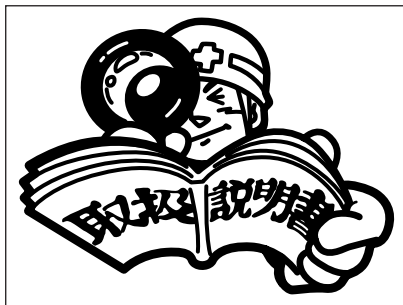

4. 作業に入る前に必ず始業点検を行う。
各部のナット、スクリーボルト、ストッピング等の締め金が緩んでいないか、その他部品がはずれたり傷んだりしていないかを点検してください。いずれの部品も、それぞれ大切な役目を果たしております。はずれたり、傷んでいると故障したり、思わぬ事故を起こしますので、充分注意して点検してください。
5. 給油及び圧力点検をする。
指定の圧力より低いと、エアタッカの機能を果たしません。又指定の圧力を越えるとエアタッカの寿命を早めたり、危険が生じます。
給油は、作業の前後にエアタッカのエアプラグより、付属の油サシでタービン油 (JIS2 種 ISOVG32) を 2、3 滴 (0.1cc) 注入してください。

6 エアタッカを安全に使用するために

⚠ 警告

6. 安全装置（コンタクトアーム）が適確に作動するか点検し、作動しない場合は、使用しない。

下記の現象が発生した場合は、使用しないで下さい。

- トリガ（引金）を引いただけで作動する。
- 安全装置を押し付けただけで作動する。

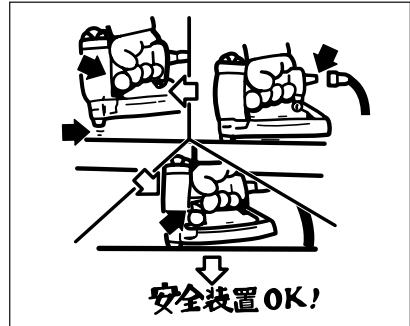

7. 必ず当社指定のステーブルを使用する。

当社以外のステーブルを使用しますと、故障や事故の原因になりますから、必ず指定のステーブルを御使用ください。尚、保管状態の悪いものは、使わないようにしてください。

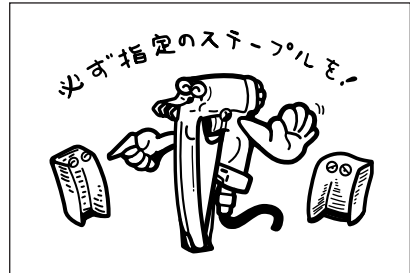

8. エアもれや異常音がないかを確認する。

エアホースを接続したら、まず各部にエアもれが無いかを確認してください。次にステーブルを打込んでください。ステーブルが曲がったり、異常音が発生したりしないかを確認してください。エアもれのある機械や、その他異常のある機械は絶対に使わないでください。

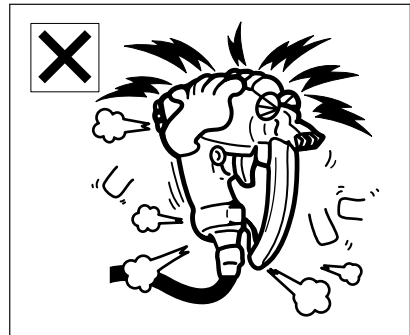

6 エアタッカを安全に使用するために

⚠ 警告

9. 動力源は必ず圧縮空気を使用する。
圧縮空気を動力源として使用し、酸素ポンベや高圧ガスポンベは絶対には使用してはいけません。使用するとエアタッカが爆発する恐れがあります。

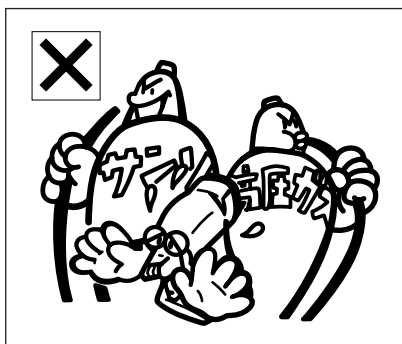

10. 作業現場は整理、整頓をして特に足元の整理に注意を払う。
屋外作業で足場を使つての高所作業では、足場の安全性を確認してから作業を行ってください。又、作業をする場所の照明は充分に明るくしておいてください。



11. 作業中は常にセーフティゴーグル（保護メガネ）を着用する。
粉塵や、万一打ち損じたステーブルがはね返り、目に入ると危険ですから、作業をする本人だけでなく周囲で作業をしている人も、必ずセーフティゴーグル（保護メガネ）を着用してください。



12. 防音保護具を着用する。
作業をする場合、排気音や排気エアから耳を守るため作業環境に応じて防音保護具（耳栓等）を着用してください。

6 エアタッカを安全に使用するために

⚠ 警告

13. 危険物の近くでは作業をしない。

ステーブル打込み時に火花が飛散することがありますので、ラッカー、ペイント、ベンジン、シンナー、ガソリン、ガス類、接着剤等、引火あるいは爆発の恐れがある物質の近くでは、絶対に作業をしてはいけません。

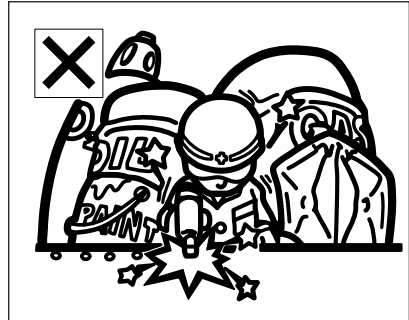

14. 射出口には、絶対に手を近づけないこと。また材料を手で支える時は充分注意する。

やむを得ず材料を手で支えなければならぬ時は、射出口付近から離し、かつ充分安全な場所を支えるようにすること。



15. エアホース接続時は必ず下記を厳守する。

- トリガ（引金）に触れない。
- コンタクトアーム（安全装置）及びドアに触れない。
- コンタクトアーム（安全装置）及びドアを押し付けない。
- 射出口を人体に向けない。

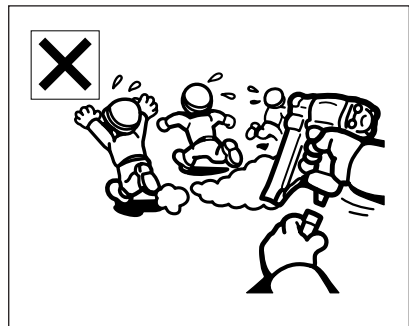

6 エアタッカを安全に使用するために

⚠ 警告

16. 移動する際は必ずエアホースをはずす。

エアホースを接続した状態でトリガ（引金）を引いたまま本機を持ち歩いたり、手渡し等をすると、誤って発射することがあり、思いがけない事故につながりますので移動する際はトリガをロックしエアホースをはずしてください。



17. エアタッカを使用しない時は必ずエアホースをはずす。

18. 作業中断時は必ずエアホースをはずす。

作業中のステープル装填、調整及びステープルづまりを除去するとき、誤ってステープルを発射すると危険ですので、エアホースをはずしてください。

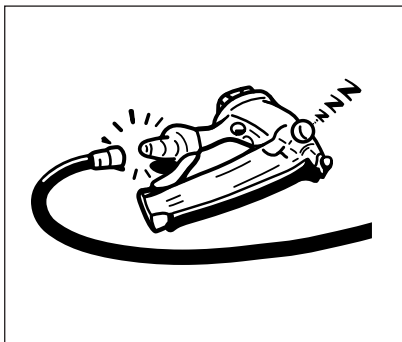

19. 射出口を向け合っでの作業はしない。

相手の姿が見える場合はもちろん、見えない場合でも両側から向かい合っでの同時打ちは大変危険です。

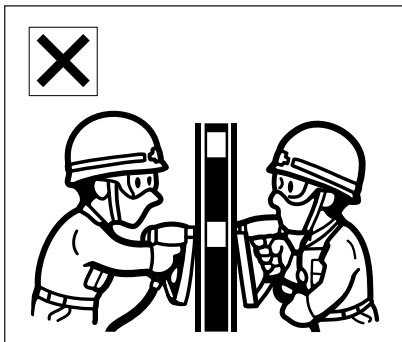

6 エアタッカを安全に使用するために

⚠ 警告

20. 縁を打つ場合の位置、方向に注意する。

A 図のように対象物に対して、垂直に押し付けられた状態を確認し、打ち込んでください。

21. 機体の反動に注意する。

作業中はエアタッカの上方に顔などを近づけないようにする。一度打ったステーブル、堅い木や節などを打つと機体が強く反動しますので、注意してください。

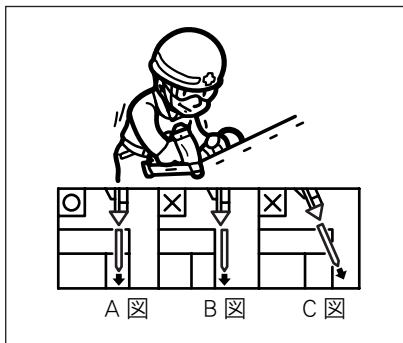

22. 作業中、エアタッカに異常が発見されたら、ただちに使用を中止する。

エアもれ、異常音、打込み不良、その他通常の時と違った現象が確認されたら、ただちに使用を中止し、点検・修理を受けてください。

23. 安全装置（コンタクトアーム）は絶対に改造したりしない。

24. 高所で作業をする場合、次のことを注意する。

- 足場を使って作業をする場合、足場の安全性を充分確認して、作業をしてください。
- エアホースは作業をする場所の近くに固定してください。これは、エアホースが引掛かったり、引っ張られたりすると反動で身体の安定を欠くことになり危険です。
- 屋根などの傾斜面での釘打作業は、下から上へ向かって前進しながら行ってください。後退しながら作業をすると、足を踏みはずす恐れがあります。

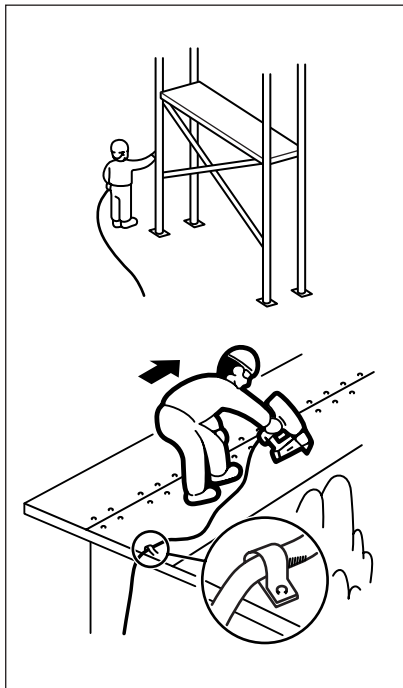

25. エアタッカの改造は厳禁。

6 エアタッカを安全に使用するために

⚠ 警告

26. 直射日光はさける。

エアタッカ、エアコンプレッサ、エアホースなどを、長時間直射日光のあたる場所に放置しないでください。

27. 使用後の注意事項

使用した後は、エアホースをはずし、ステーブルを抜きとり、エアプラグからタービン油 (JIS2 種 ISOVG32) を 2、3 滴 (0.1cc) 注入してください。常温の乾燥した場所に保管してください。

△警告

ステープル装填時はエアホースを必ずはずす。

使用前に本機とエアコンプレッサを接続しないで使い方を覚えてください。

ステープル装填方法

片手でエアタッカを持ち、もう一方の手でレバーを押しサブマガジンを後へ引きます。エアタッカを横に向け、図のようにステープルをマガジンの中に入れて、サブマガジンを押し戻し、ロックします。マガジン内部のステープルの有無はマガジン横側の覗き窓で確認できます。又、ステープル装填の時は絶対に引金（トリガ）に指を掛けないでください。

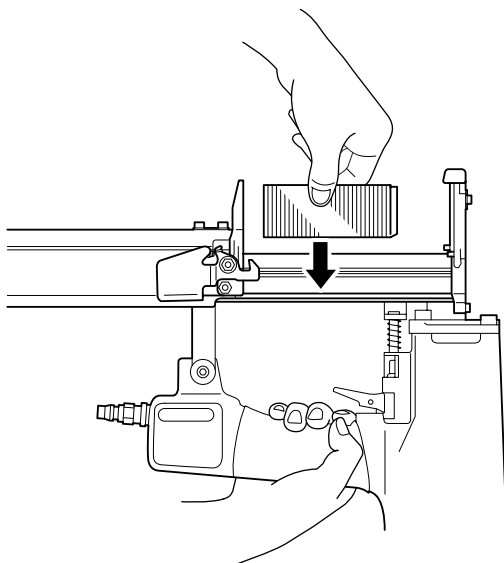

8

使用後の保守・点検

△警告

ステープルづまりの際エアホースを必ずはずす。

ステープルづまりの取り方

ステープルづまりがおこったら必ずエアホースをはずしてください。次にステープルを取り除いてください。その後、詰ったステープルを除去してください。

使用後の清掃

使用した後は、ホースをはずし、ステープルを抜きとり、エアプラグからタービン油 (JIS2 種 ISOVG32) を 2、3 滴 (0.1cc) 注入してください。常温の乾燥した場所に保管してください。

エアコンプレッサ等の水抜き

作業が終わったらエアコンプレッサの電源を切り、ドレンコックを開いて、タンク内の残圧によって溜った水を抜いてください。特に湿気の多い季節は想像以上に水が溜ります。作業後は毎日、水抜きを行ってください。

残りステープルの保管

残ったステープルはステープルケースに納め、安全で常温の乾燥した場所に保管し、ステープルケースの上に他の品物を乗せないようにしてください。



△警告

この取扱説明書はお手元に大切に保管してください。

Handwriting practice area consisting of 20 horizontal dashed lines.

Handwriting practice area consisting of 20 horizontal dashed lines.

Handwriting practice area consisting of 20 horizontal dashed lines.

全国に広がるアフターサービス網

お買い上げ商品のご相談は、最寄りのマキタ登録販売店もしくは、下記の当社営業所へお気軽にお尋ねください。

事業所名	電話番号	事業所名	電話番号	事業所名	電話番号
札幌支店	(011) (783) 8141	東京支店	(03) (3816) 1141	大阪支店	(06) (6746) 7220
札幌営業所	(011) (783) 8141	東京営業所	(03) (3816) 1141	大阪営業所	(06) (6746) 7220
旭川営業所	(0166) (29) 0960	中野営業所	(03) (3337) 8431	東大阪営業所	(06) (6746) 7531
釧路営業所	(0154) (37) 4849	足立営業所	(03) (3899) 5855	南大阪営業所	(0725) (46) 6611
函館営業所	(0138) (49) 9273	大田営業所	(03) (3763) 7553	奈良営業所	(0742) (61) 6484
苫小牧営業所	(0144) (68) 2100	江戸川営業所	(03) (3653) 5171	橿原営業所	(0744) (22) 2061
帯広営業所	(0155) (36) 3833	多摩営業所	(042) (384) 8411	和歌山営業所	(073) (471) 4585
北見営業所	(0157) (26) 9011	立川営業所	(042) (542) 1201	田辺営業所	(0739) (25) 1027
				沖繩営業所	(098) (874) 1222
仙台支店	(022) (284) 3201	横浜支店	(045) (472) 4711	兵庫支店	(0794) (82) 7411
仙台営業所	(022) (284) 3201	横浜営業所	(045) (472) 4711	三木営業所	(0794) (82) 7411
古川営業所	(0229) (24) 0698	川崎営業所	(044) (811) 6167	尼崎営業所	(06) (6437) 3660
青森営業所	(017) (764) 4466	平塚営業所	(0463) (54) 3914	神戸営業所	(078) (672) 6121
八戸営業所	(0178) (43) 3321	相模原営業所	(042) (757) 2501	姫路営業所	(079) (281) 0204
盛岡営業所	(019) (635) 6221	湘南営業所	(0466) (87) 4001		
水沢営業所	(0197) (22) 5101	静岡支店	(054) (281) 1555	広島支店	(082) (293) 2231
郡山営業所	(024) (932) 0218	静岡営業所	(054) (281) 1555	広島営業所	(082) (293) 2231
いわき営業所	(0246) (23) 6061	沼津営業所	(055) (923) 7811	福山営業所	(084) (923) 0960
福島営業所	(0243) (22) 1204	浜松営業所	(053) (464) 3016	三原営業所	(0848) (64) 4850
		甲府営業所	(055) (276) 7212	岡山営業所	(086) (243) 4723
新潟支店	(025) (247) 5356	金沢支店	(076) (249) 5701	宇部営業所	(0836) (31) 4345
新潟営業所	(025) (247) 5356	金沢営業所	(076) (249) 5701	徳山営業所	(0834) (21) 5583
長岡営業所	(0258) (30) 5530	七尾営業所	(0767) (52) 3533	鳥取営業所	(0857) (28) 5761
山形営業所	(023) (643) 5225	富山営業所	(076) (451) 6260	松江営業所	(0852) (21) 0538
酒田営業所	(0234) (26) 3551	高岡営業所	(0766) (21) 3177	高松支店	(087) (867) 6411
秋田営業所	(018) (863) 5205	福井営業所	(0776) (35) 1911	高松営業所	(087) (867) 6411
				徳島営業所	(088) (626) 0555
宇都宮支店	(028) (634) 5295	岐阜支店	(058) (274) 1315	松山営業所	(089) (951) 7666
宇都宮営業所	(028) (634) 5295	岐阜営業所	(058) (274) 1315	宇和島営業所	(0895) (22) 3785
小山営業所	(0285) (25) 5559	多治見営業所	(0572) (22) 4921	高知営業所	(088) (884) 7811
水戸営業所	(029) (248) 2033	松本営業所	(0263) (85) 4751		
土浦営業所	(029) (821) 6086	長野営業所	(026) (225) 1022	福岡支店	(092) (411) 9201
		上田営業所	(0268) (22) 6362	福岡営業所	(092) (411) 9201
埼玉支店	(048) (777) 4801	飯田営業所	(0265) (24) 1636	北九州営業所	(093) (551) 3481
さいたま営業所	(048) (777) 4801	名古屋支店	(052) (419) 0561	飯塚営業所	(0948) (26) 3361
川越営業所	(049) (222) 2512	名古屋営業所	(052) (419) 0561	久留米営業所	(0942) (43) 2441
熊谷営業所	(048) (521) 4647	豊橋営業所	(0532) (46) 9117	佐賀営業所	(0952) (30) 6603
越谷営業所	(048) (976) 6155	岡崎営業所	(0564) (22) 2443	長崎営業所	(095) (882) 6112
前橋営業所	(027) (232) 5575	知多営業所	(0569) (48) 8470	佐世保営業所	(0956) (33) 4991
高崎営業所	(027) (365) 3688	一宮営業所	(0586) (75) 5382		
向毛営業所	(0276) (46) 7661	東名古屋営業所	(0561) (73) 0072	熊本支店	(096) (389) 4300
		津営業所	(059) (232) 2446	熊本営業所	(096) (389) 4300
千葉支店	(043) (231) 5521	四日市営業所	(059) (351) 0727	八代営業所	(0965) (43) 1000
千葉営業所	(043) (231) 5521	伊勢営業所	(0596) (36) 3210	大分営業所	(097) (567) 3320
市川営業所	(047) (328) 1554			宮崎営業所	(0985) (26) 1236
成田営業所	(0476) (73) 8101	京都支店	(075) (621) 1135	鹿児島営業所	(099) (267) 5234
木更津営業所	(0438) (23) 2908	京都営業所	(075) (621) 1135	沖繩営業所	大阪支店の欄をご覧ください。
柏営業所	(04) (7175) 0411	福知山営業所	(0773) (23) 7733		
		大津営業所	(077) (545) 5594	関東物流センター	(048) (771) 3451
		彦根営業所	(0749) (22) 6184	関西物流センター	(0725) (46) 6715

株式会社 マキタ

愛知県安城市住吉町 3-11-8 〒446-8502

TEL.0566-98-1711 (代表)

882486B8