

Makita

ヒューマンハードウェアのマキタ
人の暮らしとすまいのために……

取扱説明書

ブロワ／集じん機

☐ モデル MUB062

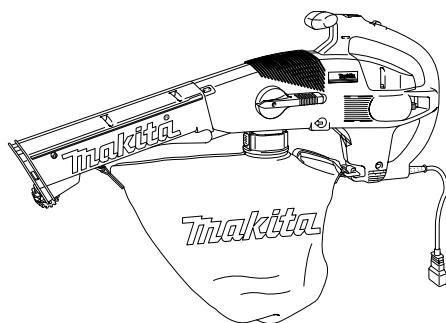

このたびはブロワ／集じん機をお買い上げ賜わり厚くお礼申し上げます。

ご使用に先立ち、この取扱説明書をよくお読みいただき本機の性能を十分ご理解の上で、適切な取り扱いと保守をしていただき、いつまでも安全に能率よくお使いくださるようお願い致します。

なお、この取扱説明書はお手元に大切に保管してください。



二重絶縁

このマークは、電氣的に安全な二重絶縁製品だけに表示されている安全マークで、接地〔アース〕しなくても感電の心配がなく安心してご使用いただけます。

主要機能

主要機能	モデル	MUB062
電 動 機		直巻整流子電動機
電 圧		単相交流100V
電 流		12A
周 波 数		50-60Hz
消 費 電 力		1, 100W
最大風量 (ブロワ)		8.6m ³ /min (m ³ /分)
最大風速 (ブロワ)		70m/s (m/秒)
最大風量 (集じん)		10m ³ /min (m ³ /分)
最大真空度 (集じん)		4kPa (410mm水柱)
集 じ ん 容 量		25L
機 体 寸 法		長さ1,060mm×幅210mm×高さ410mm
質 量		4.5kg

・改良のため、主要機能および形状などは変更する場合がありますので、ご了承ください。

注意文の△警告・△注意・注の意味について

ご使用上の注意事項は△警告・△注意・注に区分していますが、それぞれ次の意味を表わします。

△警告：誤った取扱いをしたときに、使用者が死亡または重傷を負う可能性が想定される内容のご注意。

△注意：誤った取り扱いをしたときに、使用者が傷害を負う可能性が想定される内容および物的損害のみの発生が想定される内容のご注意。
 なお、△注意に記載した事項でも、状況によっては重大な結果に結びつく可能性があります。いずれも安全に関する重要な内容を記載していますので、必ず守ってください。

注：製品および付属品の取扱い等に関する重要なご注意。

安全上のご注意

- 火災、感電、けがなどの事故を未然に防ぐために、次に述べる「安全上のご注意」を必ず守ってください。
- ご使用前に、この「安全上のご注意」をすべてをよくお読みの上、指示に従って正しく使用してください。
- お読みになった後は、お使いになる方がいつでも見られる所に必ず保管してください。

JPA001-2.doc

⚠警告

1. ご使用前に取扱説明書を必ずよくお読みください。
2. 作業場は、いつもきれいに保ってください。
 - ・ ちらかった場所や作業台は、事故の原因となります。
3. 作業場の周囲状況も考慮してください。
 - ・ 電動工具は、雨中で使用したり、湿った、または、ぬれた場所で使用しないでください。
 - ・ 作業場は十分に明るくしてください。
 - ・ 可燃性の液体やガスのある所で使用しないでください。
4. 感電に注意してください。
 - ・ 電動工具を使用中、身体を、アースされているものに接触させないようにしてください。(例えば、パイプ、暖房器具、電子レンジ、冷蔵庫などの外枠)
5. 子供を近づけないでください。
 - ・ 作業員以外、電動工具やコードに触れさせないでください。
 - ・ 作業員以外、作業場へ近づけないでください。
6. 使用しない場合は、きちんと保管してください。
 - ・ 乾燥した場所で、子供の手の届かない高い所または錠のかかる所に保管してください。
7. 無理して使用しないでください。
 - ・ 安全に能率よく作業するために、電動工具の能力に合った速さで作業してください。
8. 作業に合った電動工具を使用してください。
 - ・ 小型の電動工具やアタッチメントは、大型の電動工具で行なう作業には使用しないでください。
 - ・ 指定された用途以外に使用しないでください。

⚠警告

9. きちんとした服装で作業してください。

- ・だぶだぶの衣服やネックレス等の装身具は、回転部に巻き込まれる恐れがありますので着用しないでください。
- ・屋外での作業の場合には、ゴム手袋と滑り止めのついた履物の使用をお勧めします。
- ・長い髪は、帽子やヘアカバー等で覆ってください。

10. 保護めがねを使用してください。

- ・作業時は、保護めがねを使用してください。また、粉じんの多い作業では、防じんマスクを併用してください。

11. 防音保護具を着用してください。

- ・騒音の大きい作業では、耳栓、イヤマフなどの防音保護具を着用してください。

12. コードを乱暴に扱わないでください。

- ・コードを持って電動工具を運んだり、コードを引っ張ってコンセントから抜かないでください。
- ・コードを熱、油、角のとがった所に近づけないでください。

13. 加工する物をしっかりと固定してください。

- ・加工する物を固定するために、クランプや万力などを利用してください。手で保持するより安全で、両手で電動工具を使用できます。

14. 無理な姿勢で作業をしないでください。

- ・常に足元をしっかりとさせ、バランスを保つようにしてください。

15. 電動工具は、注意深く手入れをしてください。

- ・安全に能率よく作業していただくために、刃物類は常に手入れをし、よく切れる状態を保ってください。
- ・注油や付属品の交換は、取扱説明書に従ってください。
- ・コードは定期的に点検し、損傷している場合は、お買い求めの販売店または弊社営業所に修理を依頼してください。
- ・延長コードを使用する場合は、定期的に点検し、損傷している場合には交換してください。
- ・握り部は、常に乾かしてきれいな状態に保ち、油やグリースがつかないようにしてください。

16. 次の場合は、電動工具のスイッチを切り、プラグを電源から抜いてください。

- ・使用しない、または、修理する場合。
- ・刃物、といし、ビット等の付属品を交換する場合。
- ・その他危険が予想される場合。

⚠警告

17. 調節キーやレンチ等は、必ず取りはずしてください。

- ・電源を入れる前に、調節に用いたキーやレンチ等の工具類が取りはずしてあることを確認してください。

18. 不意な始動は避けてください。

- ・電源につないだ状態で、スイッチに指を掛けて運ばないでください。
- ・プラグを電源に差し込む前に、スイッチが切れていることを確かめてください。

19. 屋外使用に合った延長コードを使用してください。

- ・屋外で使用する場合、キャブタイヤコードまたは、キャブタイヤケーブルの延長コードを使用してください。

20. 油断しないで十分注意して作業を行なってください。

- ・電動工具を使用する場合は、取扱方法、作業の仕方、周りの状況など十分注意して慎重に作業してください。
- ・常識を働かせてください。
- ・疲れている場合は、使用しないでください。

21. 損傷した部品がないか点検してください。

- ・使用前に、保護カバーやその他の部品に損傷がないか十分点検し、正常に作動するか、また所定機能を発揮するか確認してください。
- ・可動部分の位置調整および締め付け状態、部品の破損、取付け状態、その他運転に影響を及ぼすすべての箇所に異常がないか確認してください。
- ・損傷した保護カバー、その他の部品交換や修理は、取扱説明書の指示に従ってください。取扱説明書に指示されていない場合は、お買い求めの販売店または弊社営業所に修理を依頼してください。スイッチが故障した場合は、お買い求めの販売店または弊社営業所で修理を行なってください。
- ・スイッチで始動および停止操作の出来ない電動工具は、使用しないでください。

22. 指定の付属品やアタッチメントを使用してください。

- ・本取扱説明書および弊社カタログに記載されている付属品やアタッチメント以外のものを使用すると、事故やけがの原因となる恐れがあるので使用しないでください。

23. 電動工具の修理は、専門店に依頼してください。

- ・本製品は、該当する安全規格に適合していますので改造しないでください。
- ・修理は、必ずお買い求めの販売店または弊社営業所にお申し付けください。
- ・修理の知識や技術のない方が修理しますと、十分な性能を発揮しないだけでなく、事故やけがの原因となります。

ブロワ／集じん機安全上のご注意

- 先に電動工具として共通の注意事項を述べましたが、ブロワ／集じん機として、さらに次に述べる注意事項を守ってください。

JPB087-1

⚠警告

1. 使用電源は、銘板に表示してある電圧で使用してください。
 - ・表示を超える電圧で使用すると、回転が異常に高速となり、けがの原因になります。
2. 本機を雨中や湿気のあるところで使用したり、放置しないでください。また、水や湿ったゴミなどを吸い込ませないでください。
 - ・感電や故障の原因になります。
3. 使用する前にかならず周囲に人がいないことを確認してください。
 - ・事故のおそれがあります。
4. ガソリン、ガス、塗料、接着剤などの引火性のある危険物の近くでは、使用しないでください。また、それらを吸い込ませないでください。
 - ・引火または爆発の原因になります。
5. 火のついたタバコ、マッチなどを吸い込ませないでください。
 - ・火災の原因になります。
6. 使用中は、本体を確実に保持してください。
 - ・確実に保持していないと、けがの原因になります。
7. 使用中にノズルの先端を人に向けしないでください。
 - ・事故の原因になります。
8. 本機の吸込口（送風口）や排出口には手を入れないようにしてください。
 - ・けがの原因になります。
9. 作業中は保護メガネを着用してください。また必ず長靴や長ズボンをはいて作業してください。
 - ・小石などが飛び散ったときなど、けがの原因になります。
10. 使用中、機体の調子が悪かったり、異常音がしたときは、直ちにスイッチを切って使用を中止し、お買い求めの販売店、または弊社営業所に点検・修理を依頼してください。
 - ・そのまま使用していると、けがの原因になります。
11. 誤って落としたり、ぶつけたときは、機体などに破損や亀裂、変形がないことをよく点検してください。
 - ・破損や亀裂、変形があると、けがの原因になります。

ブロワ／集じん機安全上のご注意

△注意

1. 付属品は、取扱説明書に従って確実に取り付けてください。
 - ・ 確実でないと、はずれたりし、けがの原因になります。
2. 運転させたまま、放置しないでください。
 - ・ けがの原因になります。
3. 吸込口（送風口）や排出口をふさいで運転しないでください。
 - ・ けがやモータの発熱などによる破損の原因になります。
4. 作業前に大きな木片、金属、ガラス、石などの異物を取り除いてください。
 - ・ ファンなど破損の原因になります。
5. 集じん作業前に必ずダストバッグが本体に取り付けられていることを確認してください。
 - ・ けがの原因になります。

注

1. 本機は電氣的に安全な二重絶縁構造になっておりますが、より安全にご使用いただくために漏電しゃ断器の設置された電源に接続されることをおすすめします。
2. 電源が離れていて、つなぎコードが必要なときは、機械を最高の能率で支障なくご使用していただくために、十分な太さのコードをできるだけ短くお使いください。

使用できるコードの太さ（公称断面積）と最大長さの関係

コードの太さ (导体公称断面積)	コードの最大長さ	銘板記載の定格電流値		
		～5A	5～10A	10～15A
0.75mm ²		20m	—	—
1.25mm ²		30m	15m	10m
2.0mm ²		50m	30m	20m

- ・ つなぎコードは本機のコードと同じような被ふくを施したコードを使用してください。
- ・ 200V仕様機の場合は、上表の2倍の長さが限度となります。

各部の名称および標準付属品

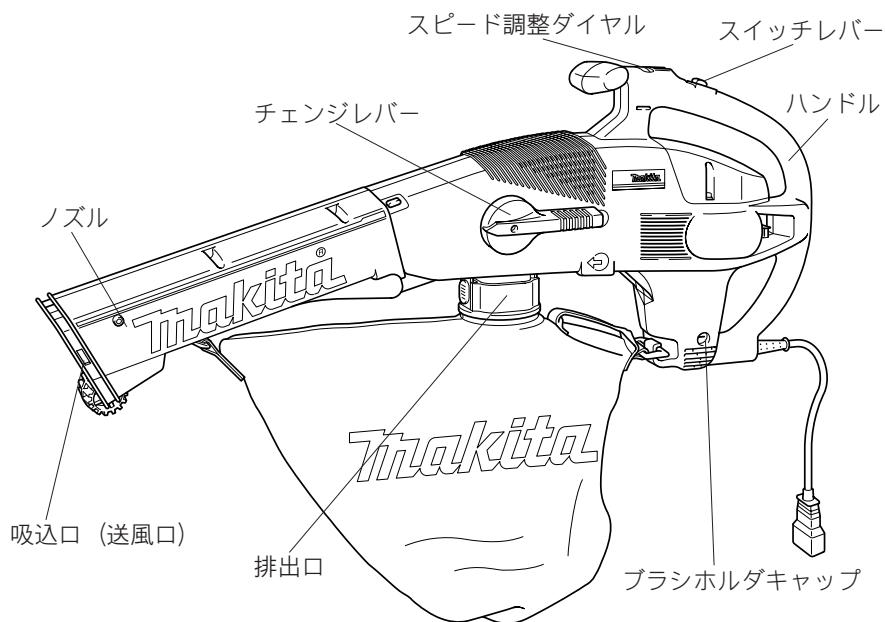

標準付属品

- ・つなぎコード (10m)

部品番号 661921-7

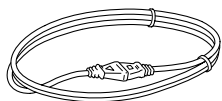

- ・肩掛けバンド

部品番号 166059-8

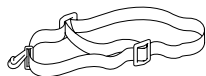

- ・ダストバッグ

部品番号 152770-8



別販売品のご紹介

・別販売品の詳細につきましてはカタログを参照していただくか、最寄りのお買い上げの販売店もしくは、裏表紙に掲載のマキタ直営事業所へお気軽にお尋ねください。

・ワイドノズル

部品番号 152769-3

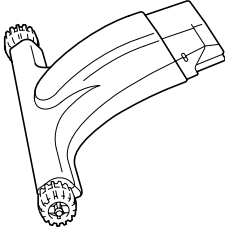

使い方

本機はブロウ（吹き飛ばし）作業、あるいは集じん（吸い込み）作業の2通りの作業を行うことができます。

⚠警告

付属品の取り付け、取りはずしの際は、必ずスイッチを切り、プラグを電源から抜いてください。

- ・プラグを電源につないだまま行くと、事故の原因になります。

ブロウ（吹き飛ばし）作業

ノズルの接続

- ・ノズルはコンパクトに収納できる様、折りたたみ式になっています。使用するときには、折りたたまれたノズルをいっぱいまで開いてのばし、本機の接続部に確実に固定してください。
- ・収納するときには、左右のロックボタンを押して元の位置に折りたたんでください。

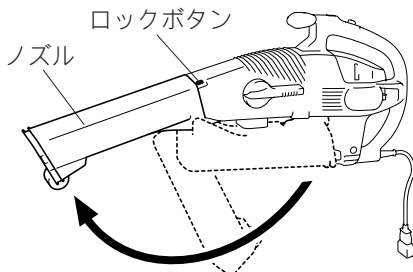

肩掛けバンドの取り付け方

- ・肩掛けバンドのフックを、本機ハンドル上部の取り付けピンに引っ掛けて確実に取り付けてください。
- ・肩掛けバンドの長さは調節できますので、使いやすい長さに調整してご使用ください。

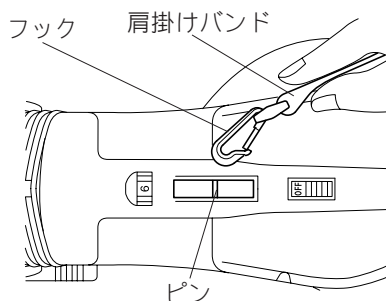

使い方

集じん（吸い込み）作業

集じん作業時にはさらにダストバッグを取り付けてください。

ダストバッグの取り付け方

△注意

集じん作業前に必ずダストバッグが本体に取り付けられていること確認してください。

・けがの原因になります。

- ・ダストバッグのホルダ部分を本機の排出口に確実に差し込んで取り付けてください。
- ・次にダストバッグの留め具（2ヶ）を、それぞれ本機前後のフックに取り付けて固定してください。
- ・取りはずすときは、本機より留め具をはずし、ホルダ左右のプッシュボタンを押して引き抜いてください。

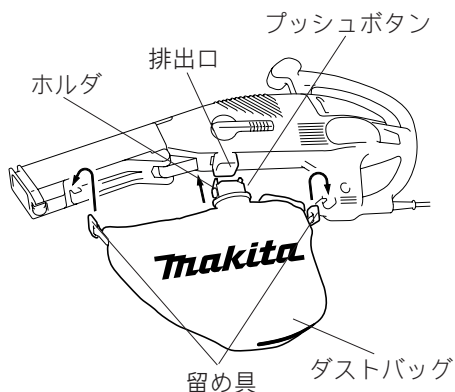

つなぎコードの接続

- ・つなぎコードを接続するときは、キャプタイヤコードのプラグと、つなぎコードのコードコネクタが使用中外れないように本機のフックにかけてください。

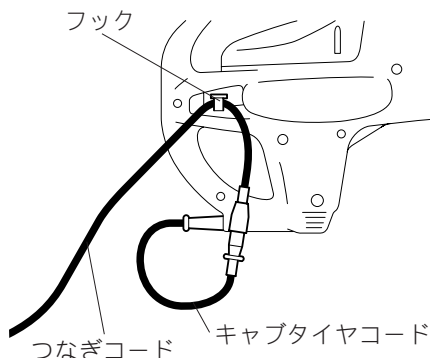

使い方

ブロワ（吹き飛ばし）／集じん（吸い込み）の切り替え操作

△注意

チェンジレバーは集じんでの位置、もしくはブロワでの位置でのみ使用し、中間の状態で使用しないでください。

・故障の原因となります。

作業中にチェンジレバーの操作は行わないでください。集じんとブロワの切り替えは必ずスイッチを切ってから行ってください。

・故障の原因となります。

- ・本機はチェンジレバーの操作により簡単にブロワと集じんの切り替えができます。
- ・集じん機（吸い込み）としてお使いになる場合は、チェンジレバーを上を引き上げます。
- ・ブロワ（吹き飛ばし）としてお使いになる場合は、チェンジレバーを下に押し下げます。

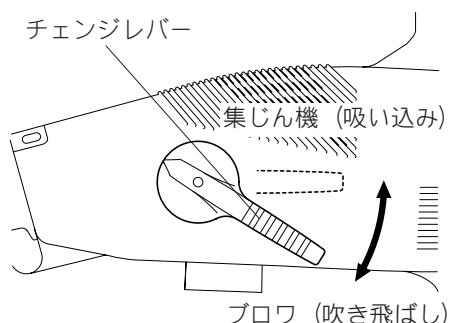

注

砂などの粉塵を多量に吸い込みますと、切り替え部の隙間に侵入し、一時的にチェンジレバーの切り替えが重くなる場合があります。

このような場合には、スイッチを切った状態で、2～3回チェンジレバーを操作し、隙間に侵入した粉塵を払い落としてください。

使い方

スイッチ・スピード調整ダイヤルの操作

⚠警告

電源にプラグを差し込む前に、スイッチが切れていることを必ず確認してください。

- ・スイッチを入れたままプラグを差し込むと急に動きだし事故の原因になります。

- ・スイッチレバーをA側（ON）にスライドさせると運転し、B側（OFF）にスライドさせると停止します。
- ・スピード調整ダイヤルを操作することにより、風速・風量を無段階に調節することができます。
- ・スピード調整ダイヤルを右に回すと風速がはやくなり風量が増し、左に回すと風速が落ち風量が減ります。

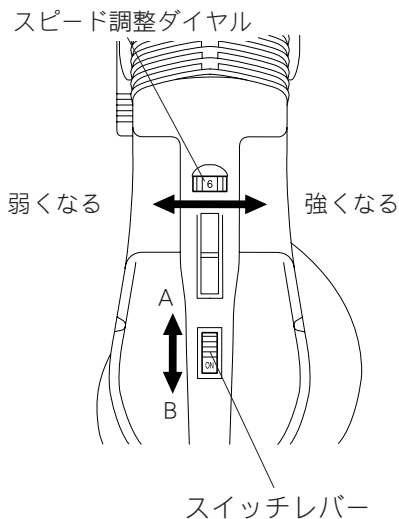

使い方

作業方法

⚠警告

作業中は保護メガネを着用してください。また必ず長靴や長ズボンをはいて作業してください。

- ・小石などが飛び散ったとき、けがの原因になります。

大きな木片・金属・ガラス・小石等の異物、液体、火のついたタバコ等は吸い込ませないでください。

- ・感電・火災・けがの原因になります。

本機の吸込口（送風口）や排出口には手を入れないようにしてください。

- ・けがの原因になります。

作業中はノズルの先端を人に向けしないでください。

- ・事故のおそれがあります。

作業中、ファンに枝、ひもなどがからむなどゴミが詰まった場合には、直ちにスイッチを切り、プラグを電源から抜いてから、ファンカバーを外し、ゴミを取り除いてください。

- ・けがの原因になります。

⚠注意

集じん作業前に必ずダストバッグが本体に取り付けられていることを確認してください。

- ・けがの原因になります。

枝や長いひも等ファンにからまりやすい物は、吸い込ませないでください。

- ・故障の原因となります。

使い方

ブロワ作業方法

- ・肩掛けバンドを肩に掛け作業がしやすい位置にベルトの長さを調整してください。
- ・チェンジレバーをいっぱいまで押し下げ、確実にブロワに切り替えてからスイッチを入れてください。

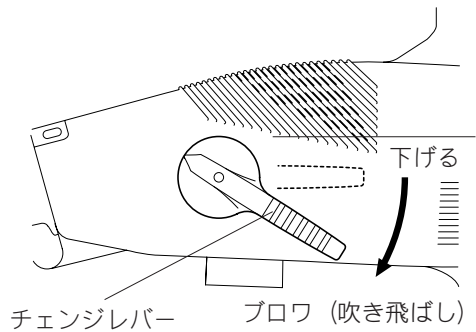

- ・本機を両手で確実に保持し、ゆっくりと動かしながらブロワ作業を行ってください。
- ・建造物や大きな石、車などの周辺で作業する場合は外側に向かって作業してください。
- ・コーナーの作業はコーナーから始めて徐々に広い方へ移動して作業してください。

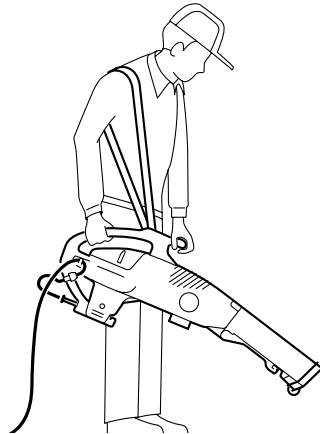

使い方

集じん作業方法

- ・ダストバッグを本機に確実に取り付けてください。また、ダストバッグのジップが閉まっていることを確認してください。
- ・肩掛けバンドを肩に掛け作業がしやすい位置にベルトの長さを調整してください。

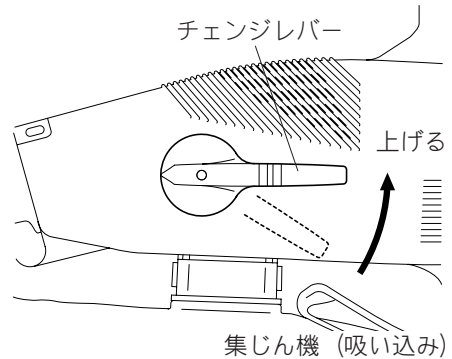

- ・チェンジレバーをいっぱいまで引き上げ、確実に集じんに切り替えてからスイッチを入れてください。
- ・本機を前後にゆっくり動かして集じんしてください。
- ・作業後は、ダストバッグにたまったゴミを捨ててください。

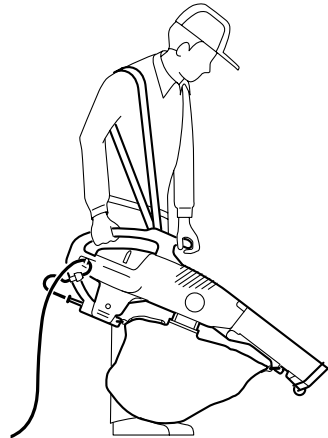

注

ダストバッグにたまったゴミはこまめに捨ててください。その際、内側のほこりをよくふりはらって取り除いてください。

- ・吸引力が弱まり、効率が悪くなります。

別販売品の使い方

ワイドノズルの取り付け方

- ・ワイドノズルはノズルの吸込口に差し込むことで簡単に取り付けすることができます。

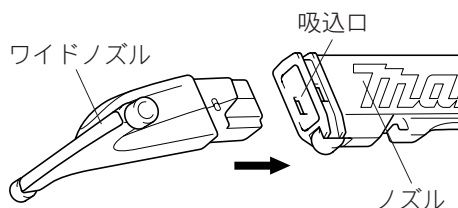

- ・ワイドノズルを用いることにより、床等での集じん作業を効率よく行うことができます。

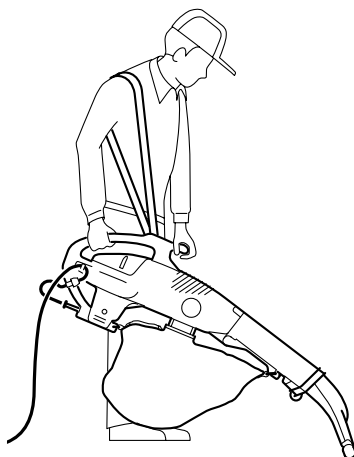

注

ワイドノズルは、集じん作業専用のアタッチメントで、ブロウ作業時には使用できません。

⚠警告

点検・整備の際には必ずスイッチを切り、プラグを電源から抜いてください。

- ・プラグを電源につないだまま行くと、感電や事故の原因になります。

ゴミが詰まったときは

- ・スイッチを切って、プラグを電源から抜いてください。
- ・ファンカバーの2本の止めネジをドライバーで取りはずしてください。
- ・ファンカバー内などにたまっているゴミをこまめにとり除いてください。
- ・その際、ファンがスムーズに回転するか、破損していないか調べてください。ゴミをとり除いた後もスムーズに回転しなかったり、破損している場合は使用を中止し、裏面掲載の最寄りのマキタ直営事業所に修理に出してください。
- ・点検後は、ファンカバーを元の状態に確実に取り付けてください。

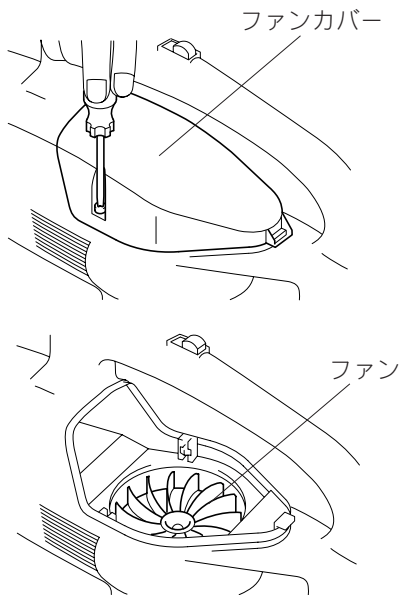

お手入れは

- ・使用後は、風窓やノズル、ファンカバー内のちり等を取り除き、乾いた布か石けん水を少量しみ込ませて本機の汚れをきれいにふきとってください。
- ・また、ファンはスムーズに回転するか、破損していないか常に点検してください。
- ・ダストバッグは時々石けん水でもみ洗いをし、よく乾燥させてからご使用ください。

注

- ・化学薬品（ガソリン、シンナー等）を使用すると、変色したり、ひび割れをする恐れがありますので絶対に使用しないでください。

保守・点検について

カーボンブラシの交換

- ・カーボンブラシは時々、取りはずして点検してください。
- ・カーボンブラシが限界摩耗線まで摩耗したら新品と取り替えてください。このとき、カーボンブラシがブラシホルダ内で前後にスムーズに動くか確認してください。
- ・新品と交換する際は、必ず当社指定のカーボンブラシをご使用ください。
- ・ネジ回しでブラシホルダキャップを取りはずしてください。
- ・中から摩耗したカーボンブラシを取り出し、新品と取り替えて、ブラシホルダキャップを組み付けてください。
- ・カーボンブラシは2 コで1 組になっております。取り替える場合は、必ず左右とも同時に行ってください。

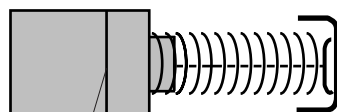

限界摩耗線

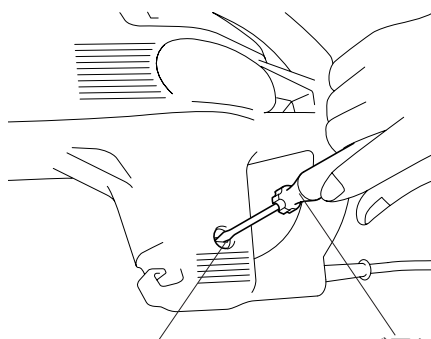

ブラシホルダキャップ

ネジ回し

保管

- ・ノズルを折り畳むことにより、コンパクトに収納することができます。
- ・高温にならない乾燥した場所で、お子さまの手の届かないところに大切に保管してください。

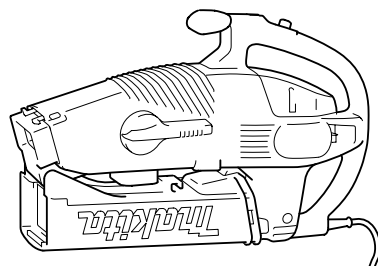

ご修理の際は

- ・修理はご自分でなさらないで、必ずお買い求めのマキタ電動工具登録販売店または裏面掲載の最寄りのマキタ直営事業所にお申しつけください。

全国に広がるアフターサービス網

お買い上げ商品のご相談は、最寄りのマキタ登録販売店もしくは、下記の当社営業所へお気軽にお尋ねください。

事業所名	電話番号	事業所名	電話番号	事業所名	電話番号
札幌支店	(011) (783) 8141	足立営業所	(03) (3899) 5855	東大阪営業所	(06) (6746) 7531
札幌営業所	(011) (783) 8141	大田営業所	(03) (3763) 7553	関西物流センター	(0725) (46) 6715
旭川営業所	(0166) (29) 0960	江戸川営業所	(03) (3653) 5171	南大阪営業所	(0725) (46) 6611
釧路営業所	(0154) (37) 4849	多摩営業所	(042) (384) 8411	奈良営業所	(0742) (61) 6484
函館営業所	(0138) (49) 9273	立川営業所	(042) (542) 1201	橿原営業所	(0744) (22) 2061
苫小牧営業所	(0144) (68) 2100	横浜支店	(045) (472) 4711	和歌山営業所	(073) (471) 4585
帯広営業所	(0155) (36) 3833	横浜営業所	(045) (472) 4711	田辺営業所	(0739) (25) 1027
北見営業所	(0157) (26) 9011	川崎営業所	(044) (811) 6167	沖縄営業所	(098) (874) 1222
仙台支店	(022) (284) 3201	平塚営業所	(0463) (54) 3914	兵庫支店	(0794) (82) 7411
仙台営業所	(022) (284) 3201	相模原営業所	(042) (757) 2501	三木営業所	(0794) (82) 7411
古川営業所	(0229) (24) 0698	湘南営業所	(0466) (87) 4001	尼崎営業所	(06) (6437) 3660
青森営業所	(017) (764) 4466	静岡支店	(054) (281) 1555	神戸営業所	(078) (672) 6121
八戸営業所	(0178) (43) 3321	静岡営業所	(054) (281) 1555	姫路営業所	(0792) (81) 0204
盛岡営業所	(019) (635) 6221	沼津営業所	(055) (923) 7811	広島支店	(082) (293) 2231
水沢営業所	(0197) (22) 5101	浜松営業所	(053) (464) 3016	広島営業所	(082) (293) 2231
郡山営業所	(024) (932) 0218	甲府営業所	(055) (276) 7212	福山営業所	(084) (923) 0960
いわき営業所	(0246) (23) 6061	金沢支店	(076) (249) 5701	三原営業所	(0848) (64) 4850
新潟支店	(025) (247) 5356	金沢営業所	(076) (249) 5701	岡山営業所	(086) (243) 4723
新潟営業所	(025) (247) 5356	七尾営業所	(0767) (52) 3533	宇部営業所	(0836) (31) 4345
長岡営業所	(0258) (30) 5530	富山営業所	(076) (451) 6260	徳山営業所	(0834) (21) 5583
山形営業所	(023) (643) 5225	高岡営業所	(0766) (21) 3177	鳥取営業所	(0857) (28) 5761
酒田営業所	(0234) (26) 3551	福井営業所	(0776) (35) 1911	松江営業所	(0852) (21) 0538
秋田営業所	(018) (863) 5205	岐阜支店	(058) (274) 1315	高松支店	(087) (841) 2201
宇都宮支店	(028) (634) 5295	岐阜営業所	(058) (274) 1315	高松営業所	(087) (841) 2201
宇都宮営業所	(028) (634) 5295	多治見営業所	(0572) (22) 4921	徳島営業所	(088) (626) 0555
小山営業所	(0285) (25) 5559	松本営業所	(0263) (25) 4696	松山営業所	(089) (951) 7666
水戸営業所	(029) (248) 2033	長野営業所	(026) (225) 1022	宇和島営業所	(0895) (22) 3785
土浦営業所	(029) (821) 6086	上田営業所	(0268) (22) 6362	高知営業所	(088) (884) 7811
関東物流センター	(048) (771) 3451	飯田営業所	(0265) (24) 1636	福岡支店	(092) (411) 9201
埼玉支店	(048) (771) 3462	名古屋支店	(052) (571) 6451	福岡営業所	(092) (411) 9201
さいたま営業所	(048) (777) 4801	名古屋営業所	(052) (571) 6451	北九州営業所	(093) (551) 3481
川越営業所	(049) (222) 2512	一宮営業所	(0586) (75) 5382	飯塚営業所	(0948) (26) 3361
熊谷営業所	(048) (521) 4647	東名古屋営業所	(0561) (73) 0072	久留米営業所	(0942) (43) 2441
越谷営業所	(0489) (76) 6155	知多営業所	(0569) (48) 8470	佐賀営業所	(0952) (30) 6603
前橋営業所	(027) (232) 5575	岡崎営業所	(0564) (22) 2443	長崎営業所	(095) (882) 6112
高崎営業所	(027) (365) 3688	豊橋営業所	(0532) (46) 9117	佐世保営業所	(0956) (33) 4991
両毛営業所	(0276) (46) 7661	四日市営業所	(0593) (51) 0727	熊本支店	(096) (389) 4300
千葉支店	(043) (231) 5521	津営業所	(059) (232) 2446	熊本営業所	(096) (389) 4300
千葉営業所	(043) (231) 5521	伊勢営業所	(0596) (36) 3210	八代営業所	(0965) (43) 1000
市川営業所	(047) (328) 1554	京都支店	(075) (621) 1135	大分営業所	(097) (567) 3320
成田営業所	(0478) (73) 8101	京都営業所	(075) (621) 1135	宮崎営業所	(0985) (26) 1236
木更津営業所	(0438) (23) 2908	福知山営業所	(0773) (23) 7733	鹿児島営業所	(099) (267) 5234
柏営業所	(04) (7175) 0411	大津営業所	(077) (545) 5594	沖縄営業所	大阪支店の欄をご覧ください。
東京支店	(03) (3816) 1141	彦根営業所	(0749) (22) 6184		
東京営業所	(03) (3816) 1141	大阪支店	(06) (6351) 8771		
中野営業所	(03) (3337) 8431	大阪営業所	(06) (6351) 8771		

881982-3

株式会社 マキタ

愛知県安城市住吉町 3-11-8 〒446-8502

TEL.0566-98-1711 (代表)